

Инструкция

Кормушка автоматическая PF28W Wi-Fi

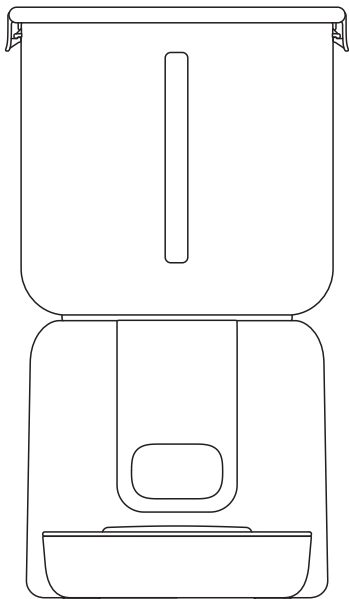

PETZENGO

Пожалуйста, внимательно прочтите инструкцию перед использованием данного изделия.

Меры предосторожности

RU

Внимательно прочтите все инструкции, прежде чем приступать к эксплуатации данного устройства.

⚠ Внимание

- Пожалуйста, убедитесь, что устройство установлено на устойчивой плоской поверхности, и избегайте его опрокидывания, тряски или переворачивания.
- Установите устройство у стены в сухом помещении, вдали от прямых солнечных лучей или сырых помещений.
- Не устанавливайте устройство на большой высоте во избежание падений и повреждений.
- Не устанавливайте и не храните устройство в помещениях с температурой ниже 0°C.
- Убедитесь, что на лотке для корма и прилегающей территории нет препятствий, чтобы не блокировать доступ домашних животных и не повредить устройство.
- Когда устройство находится без присмотра или в дороге, держите его подключенным к сети для обеспечения стабильной работы.
- Обратите внимание, что батарейки со временем разряжаются, даже если они не используются, они могут разряжаться. Заменяйте их не реже одного раза в шесть месяцев.
- Во избежание поражения электрическим током никогда не погружайте шнур питания или вилку в воду или другие жидкости.
- При попадании влаги или воды на разъем питания немедленно отключите его и убедитесь, что шнур полностью высох перед повторным использованием.
- Используйте только специальный адаптер питания 5 В / 1 А – использование адаптеров, не соответствующих требованиям, запрещено.
- Данное изделие предназначено для пользователей старше 12 лет. Во время использования дети должны находиться под пристальным наблюдением опекунов.
- В упаковке с осушителем содержится несъедобный наполнитель. Не используйте, если он поврежден.
- Эта кормушка предназначена только для сухого корма для домашних животных размером 5-15 мм. Никогда не кладите в нее посторонние предметы, крупногабаритный корм или порошкообразные вещества.
- Несанкционированная разборка, ремонт или модификация могут привести к аннулированию гарантии.
- Никогда не погружайте устройство подачи в воду, так как это может привести к повреждению электронных компонентов.
- Утилизируйте упаковочные материалы надлежащим образом.
- Пластиковые пакеты храните вдали от детей и домашних животных.
- Не используйте кормушку для домашних животных не по прямому назначению.

Комплектация

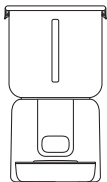

Кормушка



Инструкция

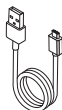

USB кабель



Осушитель

Особенности

RU

①	Верхняя крышка
②	Отделение осушителя
③	Бункер для корма
④	Крыльчатка
⑤	Механизм подачи
⑥	Основание
⑦	Отверстие выхода корма
⑧	Стальная миска
⑨	Подставка под миску

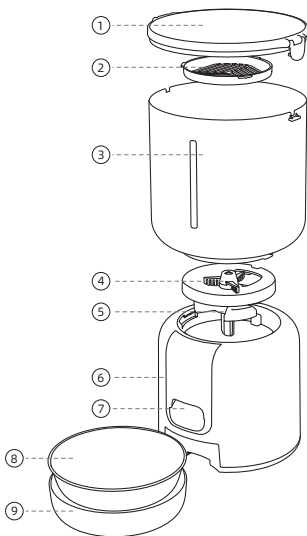

Параметры

Наименование	Автоматическая кормушка
Модель	PF28W Wi-Fi
Размеры	Д306 x Ш198 x В340мм
Материал	Пищевой пластик АБС
Вес	1.0Кг
Вместимость	4.0Л
Вид корм	5~15мм сухой
Вид животных	Кошки и маленькие собаки
Питание	Type-C 5В 1А адаптер /3 шт. *D батарейки
Мощность	5Вт
WiFi	2.4ГГц

Установка контейнера с осушителем

Откройте крышку контейнера для осушителя на задней стенке верхнего корпуса, извлеките пакет с осушителем и снимите с него пластиковую обёртку, полностью вставьте пакет в контейнер для осушителя, плотно закройте крышку.

***Примечание: 1. Не вскрывайте внутреннюю упаковку пакета с осушителем.**

2. Осушитель не предназначен для употребления в пищу.

3. Заменяйте пакет с осушителем один раз в месяц.

Сборка

Установите узел крыльчатки, убедившись, что он выровнен с пазом.

Установка бункера для корма

① Отсоедините основной корпус от бункера для корма.

② Совместите защёлки в нижней части бункера для корма с пазами внутри основного корпуса, затем поверните по часовой стрелке до фиксации.

③ Установка завершена, когда вы услышите звук «Клик».

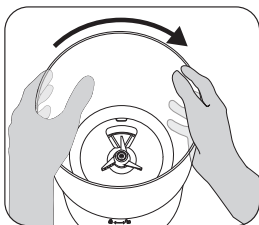

Подключение адаптера питания

① Питание от батареек: Откройте крышку батарейного отсека в нижней части устройства. Вставьте три новые щелочные батарейки типа D, затем надёжно закройте крышку батарейного отсека.

② Питание от сети переменного тока: Вставьте шнур питания в разъём питания в нижней части устройства и закрепите шнур в кабельном канале.

***Примечание: Используйте безопасные и стандартные щелочные батарейки. Не смешивайте батарейки разных характеристик или моделей, чтобы не нарушить нормальную работу устройства.**

Наполнение кормом

Откройте верхнюю крышку, засыпьте свежий сухой корм в бункер для корма, затем закройте верхнюю крышку.

Проверка размера корма

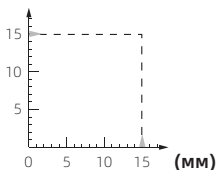

***Примечание: Устройство поддерживает только сухой корм для животных размером 5-15 мм.**

Описание продукта

Доступ к приложению

- ① Отсканируйте QR-код для загрузки приложения;
- ② Войдите в систему или зарегистрируйте учётную запись;
- ③ Убедитесь, что индикатор Link мигает синим, нажмите «+» в правом верхнем углу главной страницы и добавьте устройство, следуя инструкциям



Скачайте приложение

***Примечание:** Устройство поддерживает только частоту 2,4 ГГц; частота 5 ГГц или смешанная частота не подходят для этого устройства.

Настройка расписания кормления в приложении

Автокормушка будет выдавать корм в соответствии с запрограммированным расписанием кормления, и пользователи будут получать соответствующие уведомления о кормлении.

Дистанционное ручное кормление через приложение

Войдите на страницу настроек устройства, нажмите «Кормление», выберите количество порций и нажмите «Покормить» для завершения дистанционного кормления.

***Примечание:** Пользователи не могут кормить питомцев через приложение при питании от батареек.

Отвязка приложения

Откройте приложение, перейдите в интерфейс устройства, нажмите и удерживайте подключённое устройство, затем нажмите «Удалить устройство» для завершения отвязки.

*Примечание:

- ① Для получения дополнительных интеллектуальных настроек перейдите в интерфейс устройства в приложении и следуйте инструкциям по настройке.
- ② При отключении от сети устройство будет отображаться как офлайн в приложении и не сможет управляться дистанционно, но запрограммированные расписания кормления будут продолжать работать в обычном режиме.

Описание интерфейса управления

RU

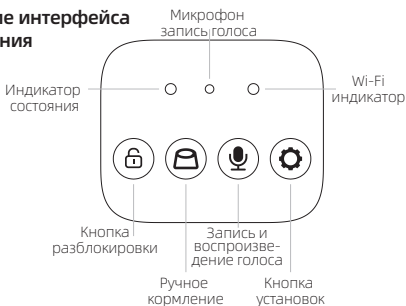

Разблокировка панели

Нажмите и удерживайте  кнопку для разблокировки. При отсутствии действий в течение 30 секунд экран автоматически заблокируется. (Кнопка настроек не блокируется)

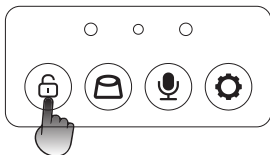

Сброс автокормушки

Нажмите и удерживайте  кнопку для сброса настроек кормушки до звукового сигнала «ДиДиди». Синий индикатор состояния начнёт быстро мигать, и теперь вы можете попробовать подключить автокормушку снова.

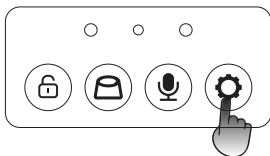

Ручное кормление

Разблокируйте панель, нажмите и удерживайте  кнопку для ручной выдачи одной порции корма.

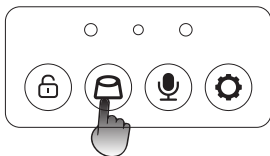

Запись

① Разблокируйте панель, нажмите  и удерживайте кнопку. Когда индикатор состояния загорится красным и прозвучит звуковой сигнал «бип», устройство перейдёт в режим записи;

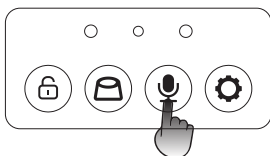

② Записывайте через микрофон на панели. Когда индикатор состояния погаснет и прозвучат два звуковых сигнала «бип-бип», запись завершится.

***Примечание:** Максимальное время записи: 10 секунд. Отпускание кнопки немедленно завершит запись. Для повторной записи просто повторите указанные выше шаги.

Воспроизведение записи

Разблокируйте панель, нажмите  для однократного воспроизведения записи. Звук не будет воспроизводиться, если запись не была сохранена.

Состояние индикатора

● СТАТУС	Выключено	Устройство работает нормально
	Красный индикатор мигает	Низкий заряд батареек
		Сбой в работе устройства
Красный индикатор горит постоянно, затем гаснет	Питание от батареек	
● СЕТЬ	Выключено	WiFi не подключен
	Синий индикатор мигает	WiFi в режиме поиска
	Синий индикатор горит	WiFi подключен

***Примечание: Если устройство показывает аномальный статус, проверьте конкретную проблему в приложении.**

Разборка и чистка

Выключение

Отключите устройство от сети и извлеките щелочные батарейки.

Чистка

- ① Для разборки держите обе стороны бункера для корма и поверните влево, затем поднимите вверх.
- ② Разберите крыльчатку и механизм подачи.
- ③ Чашу из нержавеющей стали можно мыть в посудомоечной машине. Бункер для корма и пластиковую подставку под миску для корма нельзя мыть в посудомоечной машине. Эти части можно чистить тёплой водой с мягким моющим средством.
- ④ Основной блок, адаптер питания и осушитель нельзя мыть в посудомоечной машине. Не погружайте основной блок в воду, так как это приведёт к повреждению внутренней электроники или вызовет удар электрическим током. Используйте только мягкую сухую ткань для протирания, так как основной блок не является водонепроницаемым. Не используйте влажную ткань.
- ⑤ Убедитесь, что все части кормушки полностью высохли перед сборкой и наполнением кормом.

*Предупреждения:

- ① Для получения подробных инструкций см. руководство по установке продукта.

- ② Держите бункер для корма сухим после чистки.
- ③ Регулярно меняйте корм, чтобы он не испортился.
- ④ Регулярно чистите и обслуживайте кормушку, чтобы продлить срок службы изделия.

Часто задаваемые вопросы

Какая проблема с вашим устройством	Самостоятельная диагностика	Решение проблемы
Не удается установить бункер для корма	Корм застрял в месте установки	Уберите корм из места установки и установите повторно.
Неисправность устройства	Посторонние предметы внутри бункера для корма	Используйте только сухой корм 5-15мм.
	Размер корма не подходит	Обратитесь в сервисный центр.
	Неисправность двигателя	Обратитесь в сервисный центр.
Устройство не в сети	Отсутствие питания устройства	Проверьте электричество и исправность адаптера питания.
		Обязательно используйте адаптер 5 В/1 А. Если нет, замените его на подходящий.
	Проблемы с сетью или неполадки с WiFi	Проверьте состояние Wi-Fi и повторно подключите кормушку для животных.
	Поломка материнской платы	Свяжитесь со службой послепродажного обслуживания.

Производитель оставляет за собой право на внесение изменений в конструкцию, дизайн и комплектацию прибора без дополнительного уведомления об этих изменениях.

Товар сертифицирован.

Полную информацию о сертификате вы можете получить у продавца.

Производитель: Shenzhen E-linking Network Technology Co., Ltd.
Room 1401, Building A, Huizhi R&D Center, Xixiang Street, Bao'an District, Shenzhen/Комната 1401, Здание А, Центр исследований и разработок Хуэйчжи, улица Сисян, район Баоань, Шэньчжэнь.
Сделано в Китае.



Импортер/организация, уполномоченная на принятие претензий на территории России:

ООО «ГЛОБАЛ ТОРГ», 115054 г. Москва ул. Большая Пионерская д. 40 стр. 1, оф. 6.
тел. +7 (495) 902-57-87. Гарантийный срок - 1 год.